

Tribune SM8

SM8 grandstands, Tribünen SM8, Tribunes SM8, Tribunas SM8

Il Sistema Multipiano SM8 applicato alle installazioni sportive e per lo spettacolo consente la realizzazione di tribune prefabbricate, torri porta fari e palchi modulari prefabbricati, con elementi di acciaio zincati.

Tutte le applicazioni prevedono l'impiego di elementi standard già disponibili nella gamma destinata ai ponteggi, con il completamento di opportuni elementi di tipo speciale, dedicati alla particolare struttura da realizzare.

The Multi-floor System SM8 allows erecting sport and entertainment installations such as prefabricated grandstands, light housing towers and modular prefabricated stages with galvanized steel parts.

All installations of the sorts above feature the usage of series parts, which are available as standard items of the scaffolding product range, completed by peculiar extra parts that are specific for each kind of installation.

Die Anwendung des SM8 Multiebene Systems für Sport- und Veranstaltungsanlagen ermöglicht die Einrichtung mit verzinkten Stahlteilen von vorgefertigten Tribünen, Lichtträger-Türmen und vorgefertigten Modularbühnen.

Bei allen Einsetzungen werden vorhandene Serienteile des Produktionsspektrums von Gerüsten verwendet, mit der dazu kommende Ergänzung von Sonderteilen, die spezifisch für die einzurichtende Anlage bestimmt sind.

Le système Multiplan SM8 appliqué aux installations soit pour le sport que représentation permet de réaliser des tribunes préfabriquées, tours porte-feu et planchers préfabriqués, par des éléments en acier galvanisé.

Chaque solution prévoit l'utilisation des éléments standard, déjà disponibles dans la gamme dédiée aux échafaudages - qui est complétée par des éléments spéciaux - ces derniers destinés expressivement à la structure particulière à réaliser.

El Sistema Multiplano SM8 aplicado a las instalaciones deportivas y espectáculos permite la realización de tribunas prefabricadas, torres portafaros y palcos modulares prefabricados con elementos de acero galvanizado.

Todas las aplicaciones prevén el uso de elementos estándar disponibles en la gama destinada a los andamios, completados de oportunos elementos de tipo especial, dedicados especialmente para la estructura.

CARATTERISTICHE

Characteristics - Eigenschaften - Caractéristiques - Características

- Pedata: 75 cm
- Alzata: 50 cm
- Intersasse longitudinale moduli 1,8 m
- N° di file di posti da 3 a 15/16 in configurazioni standard; oltre in configurazioni speciali con corridoio intermedio.
- Corridoio longitudinale: anteriori, intermedi, posteriori

Norme di produzione

Manufacturing standards - Produktionsnormen
Normes de production - Normas de producción

- C.N.R. - UNI - 10011/88
- C.N.R. - 10022/84
- C.N.R. - 10012/85
- UNI 9217
- D.M. 18/03/96, 16/01/96, 09/01/96
- Legge n.1086 del 05/11/1971
- Legge n.64 del 02/02/74
- D.M. 15/02/1951 n.16

- Gradini di smistamento prefabbricati
- Scale di accesso a bocca di lupo, anteriori, laterali o posteriori
- Piano di calpestio in acciaio zincato e su richiesta, anche rivestito con legno multistrato
- Portata: • carico verticale 500 daN/mq • spinta sui parpetti 150 daN/ml • pressione del vento pari a 120 daN/mq • azione sismica di prima categoria

- Tread: 75 cm
- Rise: 50 cm
- Modules longitudinal inter-axis: 1,8 m
- N° of rows with 3 ÷ 15/16 seats in standard configuration; as well as in special configurations with middle corridor.
- Longitudinal aisles: front, middle, rear
- Prefabricated access steps
- Cleft access ladders: front, side and rear
- Tread platform of galvanized steel and, upon request, coated with multi-layer wood.
- Capacity: • Vertical load 500 daN/m² • Pressure on parapets 150 daN/ml • Wind strength equals to 120 daN/m² • First class seismic activity
- Giron: 75 cm
- Montant: 50 cm
- Inter axe longitudinal des modules: 1,8 m
- N. de rangées de places assises: entre 3 et 15/16 en configurations standard et configurations spéciales avec couloir intermédiaire.
- Couloirs longitudinales antérieurs, centrales et postérieurs
- Escaliers de canalisation préfabriqués
- Escaliers d'accès a trappe, antérieurs, centrales et postérieurs
- Chemins en acier galva ou, à la demande, revêtus en bois stratifié
- Charge: • Charge verticale 500 daN/m² • Pression sur parapet 150 daN le mètre courant • Pression du vent 120 daN/m² • Action sismique de 1ere classe

- Trittstufe: 75 cm
- Stufenhöhe: 50 cm
- Achsenabstand der Module in Längsrichtung: 1,8 m
- Anzahl der Sitzreihen: von 3 bis 15/16 in Standardkonfigurationen; darüber hinaus in Sonderkonfigurationen mit Zwischendurchgang.
- Gang in Längsrichtung: vorne, in der Mitte, hinten
- Vorgefertigte Zutrittsstufen
- Eingangstreppen in Spaltform, vorne, seitlich oder hinten
- Trittfläche aus verzinktem Stahl und auf Wunsch auch mit mehrschichtigem Holz überzogen
- Tragfähigkeit: • Vertikale Last 500 daN/qm • Druck auf Geländer 150 daN/ml • Winddruck gleich 120 daN/qm • Seismische Bewegung erster Kategorie
- Peldaño: 75 cm
- Contrahuella: 50 cm
- Distancia longitudinal entre los módulos: 1,8 m
- Número de filas de asientos entre 3 y 15/16 con configuraciones estándar; como así también con configuraciones especiales con pasillo intermedio.
- Pasillos longitudinales: delanteros, intermedios y traseros
- Peldaños de clasificación prefabricados
- Escaleras de ingreso de boca de lobo, delanteras, laterales y traseras
- Plano para marchar en acero galvanizado y, si pedido, revestido también con madera de varias capas
- Carga útil máxima: • peso vertical 500 daN/mq • empuje a los parapetos 150 daN/ml • presión del viento igual a 120 daN/mq • movimiento sísmico de primer grado



MODALITÀ DI FORNITURA

Supply - Liefermodalitäten - Modalités de fourniture - Modo de suministro

Vendita, noleggio. *Sales, rent. Verkauf, Verleih. Vente, location. Venta, alquiler.*

MATERIALE GIUNTO

Coupler material - Material der Kupplungen - Matière de base Material junto

- Acciaio S235JR e S355JR zincato a caldo

- *Hot dip galvanized steel S235JR and S355JR*
- *Stahl S235JR und S355JR feuerverzinkt*
- *Acier S235jr ou S355jr galvanisé à chaud*
- *Acero S235JR y S355JR galvanizado en caliente*



SCALA DI ACCESSO AL CORRIDOIO ANTERIORE DELLA TRIBUNA

Access ladder to grandstands' front aisle - Zutrittsleiter zum Vordergang der Tribüne - Escalier d'accès au couloir antérieur de la tribune - Escalera de acceso al pasillo anterior de la tribuna

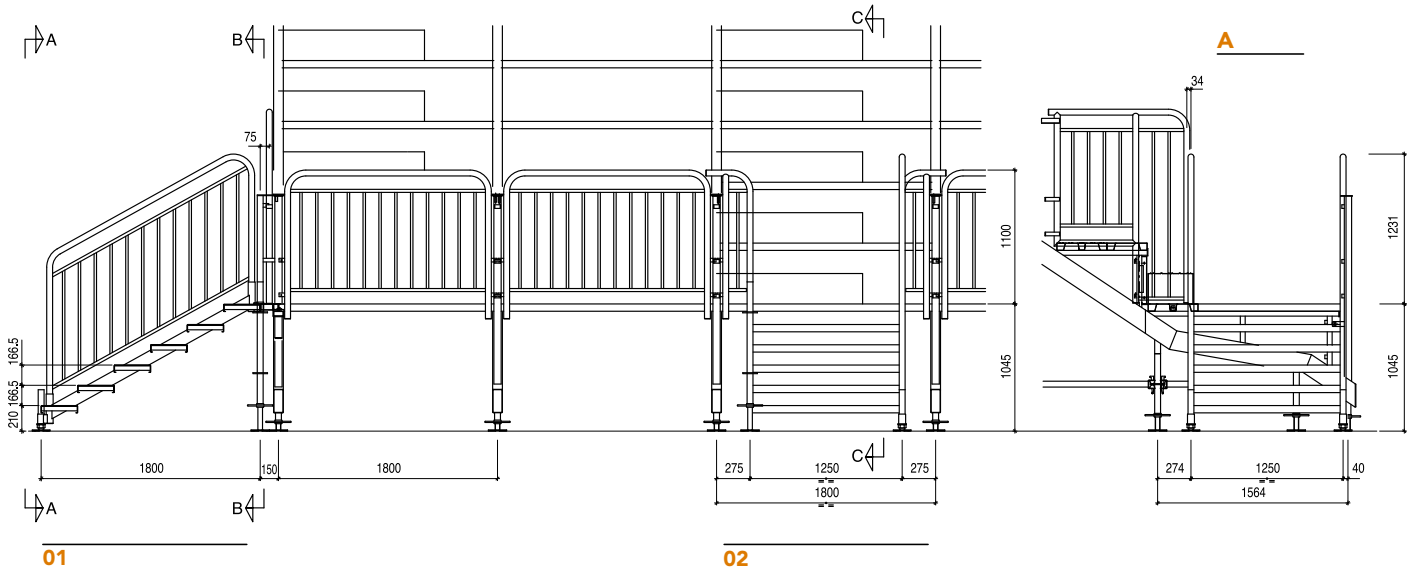

A - Vista A-A
View A-A
Ansicht A-A
Vue A-A
Vista A-A

B - Vista B-B
View B-B
Ansicht B-B
Vue B-B
Vista B-B

C - Vista C-C
View C-C
Ansicht C-C
Vue C-C
Vista C-C

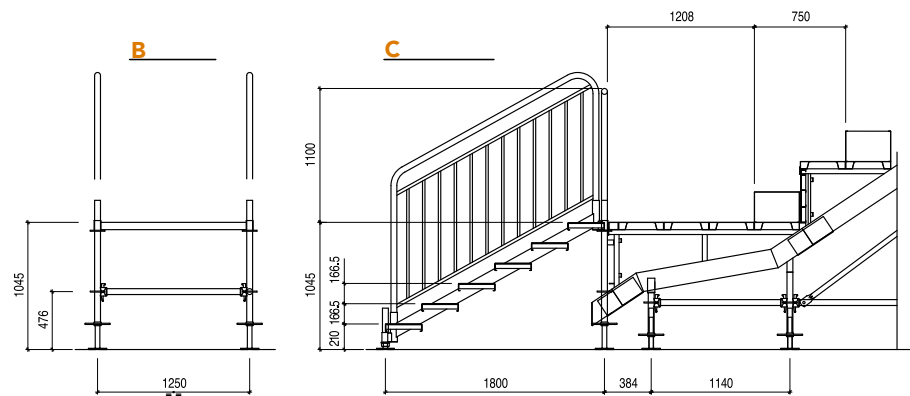

01. Posizione scala tipo "1"
01. Position staircase type "1"
01. Position Treppe Typ "1"
01. Position escalier type "1"
01. Posición escalera tipo "1"

02. Posizione scala tipo "2"
02. Position staircase type "2"
02. Position Treppe Typ "2"
02. Position escalier type "2"
02. Posición escalera tipo "2"

Esempi di realizzazioni Tribuna SM8 senza corridoio anteriore

SM8 grandstands without front aisle

Tribüne SM8 ohne vorderen Gang

Tribune SM8 sans couloir antérieur

Tribuna SM8 sin pasillo anterior

TRIBUNA SM8 SENZA CORRIDOIO ANTERIORE A 3 FILE DI POSTI

SM8 grandstand without front aisle - N. 3 of seat rows

Tribüne SM8 ohne vorderen Gang - Nr. 3 von Platzreihen

Tribune SM8 sans couloir antérieur - N. 3 lignes de places assises

Tribuna SM8 sin pasillo anterior - N. 3 filas de asientos

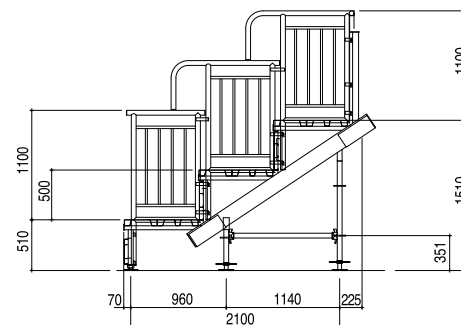

TRIBUNA SM8 SENZA CORRIDOIO ANTERIORE A 4 FILE DI POSTI

SM8 grandstand without front aisle - N. 4 of seat rows

Tribüne SM8 ohne vorderen Gang - Nr. 4 von Platzreihen

Tribune SM8 sans couloir antérieur - N. 4 lignes de places assises

Tribuna SM8 sin pasillo anterior - N. 4 filas de asientos

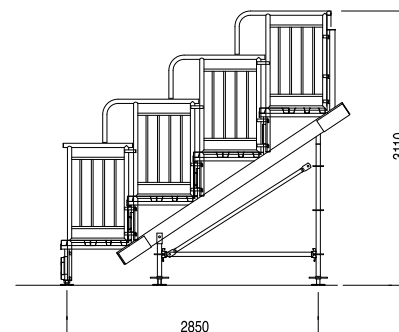

TRIBUNA SM8 SENZA CORRIDOIO ANTERIORE A 5 FILE DI POSTI

SM8 grandstand without front aisle - N. 5 of seat rows

Tribüne SM8 ohne vorderen Gang - Nr. 5 von Platzreihen

Tribune SM8 sans couloir antérieur - N. 5 lignes de places assises

Tribuna SM8 sin pasillo anterior - N. 5 filas de asientos

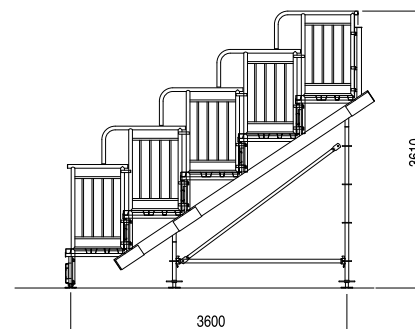

TRIBUNA SM8 SENZA CORRIDOIO ANTERIORE A 6 FILE DI POSTI

SM8 grandstand without front aisle - N. 6 of seat rows

Tribüne SM8 ohne vorderen Gang - Nr. 6 von Platzreihen

Tribune SM8 sans couloir antérieur - N. 6 lignes de places assises

Tribuna SM8 sin pasillo anterior - N. 6 filas de asientos

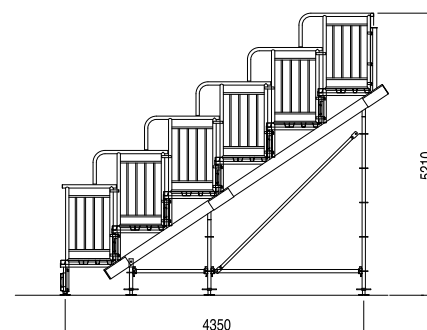

TRIBUNA SM8 SENZA CORRIDOIO ANTERIORE A 7 FILE DI POSTI

SM8 grandstand without front aisle - N. 7 of seat rows
Tribüne SM8 ohne vorderen Gang - Nr. 7 von Platzreihen
Tribune SM8 sans couloir antérieur - N. 7 lignes de places assises
Tribuna SM8 sin pasillo anterior - N. 7 filas de asientos

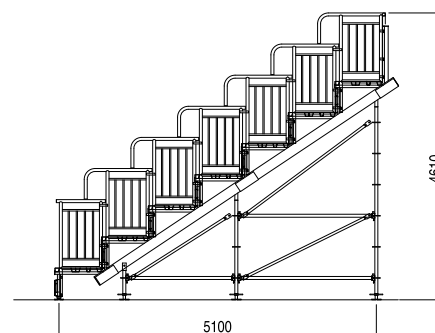

TRIBUNA SM8 SENZA CORRIDOIO ANTERIORE A 8 FILE DI POSTI

SM8 grandstand without front aisle - N. 8 of seat rows
Tribüne SM8 ohne vorderen Gang - Nr. 8 von Platzreihen
Tribune SM8 sans couloir antérieur - N. 8 lignes de places assises
Tribuna SM8 sin pasillo anterior - N. 8 filas de asientos

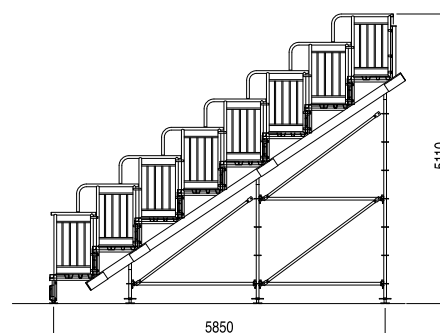

TRIBUNA SM8 SENZA CORRIDOIO ANTERIORE A 9 FILE DI POSTI

SM8 grandstand without front aisle - N. 9 of seat rows
Tribüne SM8 ohne vorderen Gang - Nr. 9 von Platzreihen
Tribune SM8 sans couloir antérieur - N. 9 lignes de places assises
Tribuna SM8 sin pasillo anterior - N. 9 filas de asientos

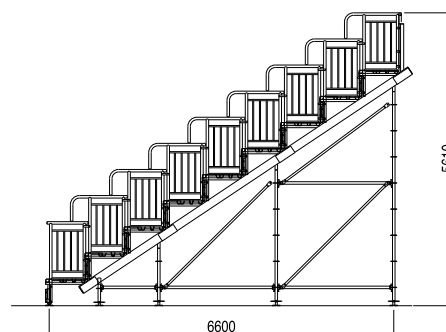

TRIBUNA SM8 SENZA CORRIDOIO ANTERIORE A 10 FILE DI POSTI

SM8 grandstand without front aisle - N. 10 of seat rows
Tribüne SM8 ohne vorderen Gang - Nr. 10 von Platzreihen
Tribune SM8 sans couloir antérieur - N. 10 lignes de places assises
Tribuna SM8 sin pasillo anterior - N. 10 filas de asientos

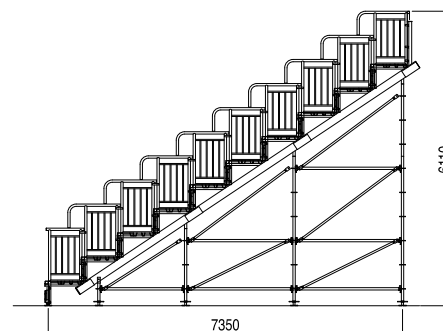

TRIBUNA SM8 SENZA CORRIDOIO ANTERIORE A 11 FILE DI POSTI

SM8 grandstand without front aisle - N. 11 of seat rows
Tribüne SM8 ohne vorderen Gang - Nr. 11 von Platzreihen
Tribune SM8 sans couloir antérieur - N. 11 lignes de places assises
Tribuna SM8 sin pasillo anterior - N. 11 filas de asientos

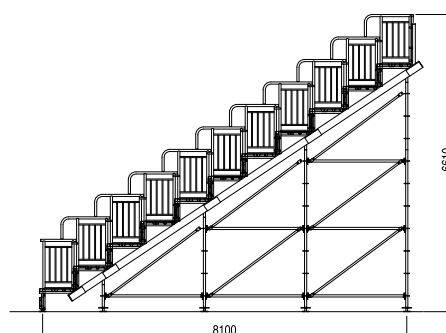

TRIBUNA SM8 SENZA CORRIDOIO ANTERIORE A 12 FILE DI POSTI

SM8 grandstand without front aisle - N. 12 of seat rows
Tribüne SM8 ohne vorderen Gang - Nr. 12 von Platzreihen
Tribune SM8 sans couloir antérieur - N. 12 lignes de places assises
Tribuna SM8 sin pasillo anterior - N. 12 filas de asientos

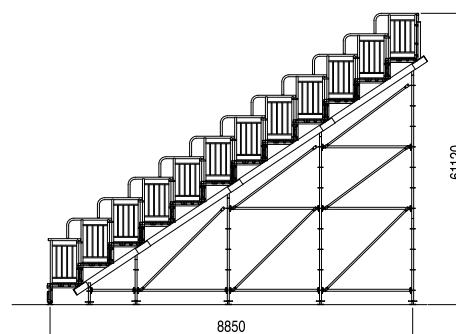

TRIBUNA SM8 SENZA CORRIDOIO ANTERIORE A 13 FILE DI POSTI

SM8 grandstand without front aisle - N. 13 of seat rows
Tribüne SM8 ohne vorderen Gang - Nr. 13 von Platzreihen
Tribune SM8 sans couloir antérieur - N. 13 lignes de places assises
Tribuna SM8 sin pasillo anterior - N. 13 filas de asientos

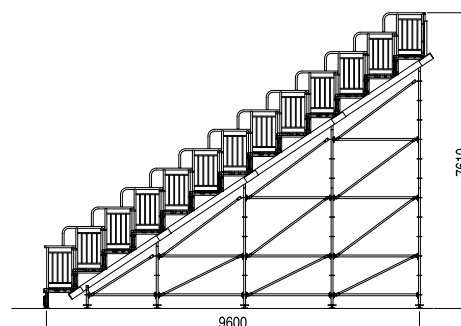

TRIBUNA SM8 SENZA CORRIDOIO ANTERIORE A 14 FILE DI POSTI

SM8 grandstand without front aisle - N. 14 of seat rows
Tribüne SM8 ohne vorderen Gang - Nr. 14 von Platzreihen
Tribune SM8 sans couloir antérieur - N. 14 lignes de places assises
Tribuna SM8 sin pasillo anterior - N. 14 filas de asientos

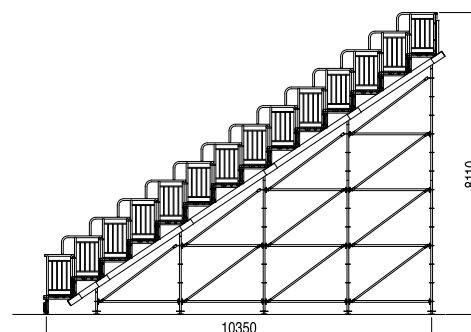

TRIBUNA SM8 SENZA CORRIDOIO ANTERIORE A 15 FILE DI POSTI

SM8 grandstand without front aisle - N. 15 of seat rows
Tribüne SM8 ohne vorderen Gang - Nr. 15 von Platzreihen
Tribune SM8 sans couloir antérieur - N. 15 lignes de places assises
Tribuna SM8 sin pasillo anterior - N. 15 filas de asientos

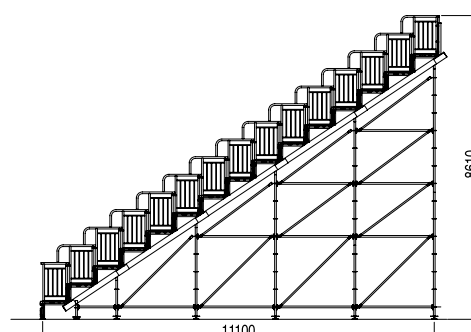

Esempi di realizzazioni Tribuna SM8 con corridoio anteriore

Examples of SM8 grandstands with front aisle

Beispiel von SM8 Tribüne mit vorderem Gang

Exemples de réalisations Tribune SM8 avec couloir antérieur

Ejemplos de realizaciones Tribuna SM8 con pasillo anterior

TRIBUNA SM8 CON CORRIDOIO ANTERIORE A 3 FILE DI POSTI

SM8 grandstand with front aisle - N. 3 of seat rows

SM8 Tribüne mit vorderem Gang - Nr. 3 von Platzreihen

Tribune SM8 avec couloir antérieur - N. 3 lignes de places assises

Tribuna SM8 con pasillo anterior - N. 3 filas de asientos

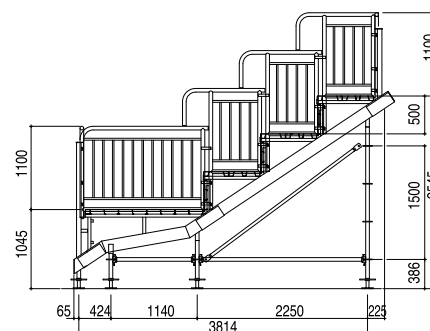

TRIBUNA SM8 CON CORRIDOIO ANTERIORE A 4 FILE DI POSTI

SM8 grandstand with front aisle - N. 4 of seat rows

SM8 Tribüne mit vorderem Gang - Nr. 4 von Platzreihen

Tribune SM8 avec couloir antérieur - N. 4 lignes de places assises

Tribuna SM8 con pasillo anterior - N. 4 filas de asientos

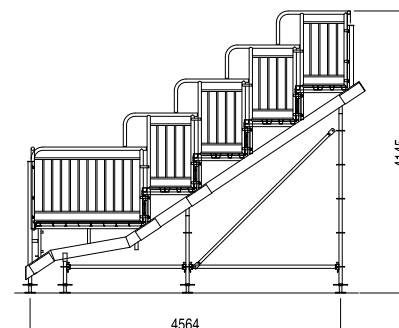

TRIBUNA SM8 CON CORRIDOIO ANTERIORE A 5 FILE DI POSTI

SM8 grandstand with front aisle - N. 5 of seat rows

SM8 Tribüne mit vorderem Gang - Nr. 5 von Platzreihen

Tribune SM8 avec couloir antérieur - N. 5 lignes de places assises

Tribuna SM8 con pasillo anterior - N. 5 filas de asientos

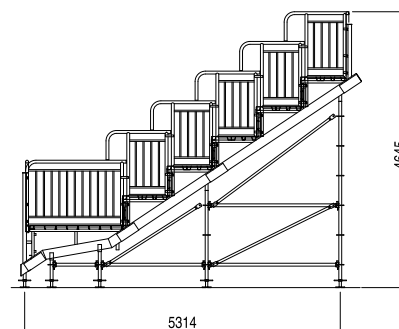

TRIBUNA SM8 CON CORRIDOIO ANTERIORE A 6 FILE DI POSTI

SM8 grandstand with front aisle - N. 6 of seat rows

SM8 Tribüne mit vorderem Gang - Nr. 6 von Platzreihen

Tribune SM8 avec couloir antérieur - N. 6 lignes de places assises

Tribuna SM8 con pasillo anterior - N. 6 filas de asientos

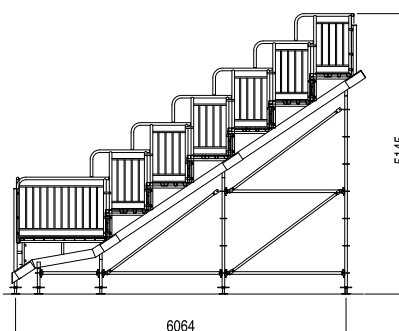

TRIBUNA SM8 CON CORRIDOIO ANTERIORE A 7 FILE DI POSTI

SM8 grandstand with front aisle - N. 7 of seat rows
SM8 Tribüne mit vorderem Gang - Nr. 7 von Platzreihen
Tribune SM8 avec couloir antérieur - N. 7 lignes de places assises
Tribuna SM8 con pasillo anterior - N. 7 filas de asientos

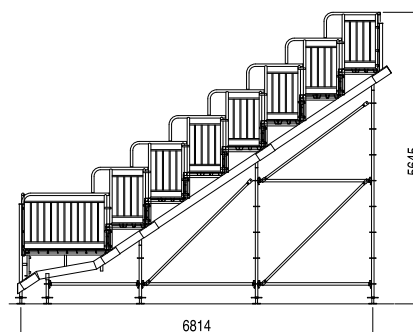

TRIBUNA SM8 CON CORRIDOIO ANTERIORE A 8 FILE DI POSTI

SM8 grandstand with front aisle - N. 8 of seat rows
SM8 Tribüne mit vorderem Gang - Nr. 8 von Platzreihen
Tribune SM8 avec couloir antérieur - N. 8 lignes de places assises
Tribuna SM8 con pasillo anterior - N. 8 filas de asientos

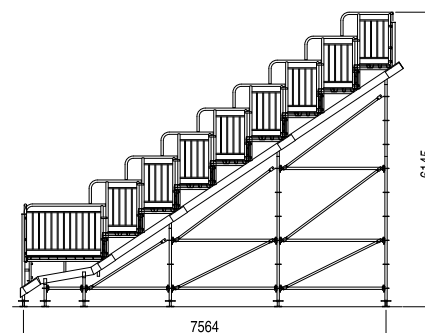

TRIBUNA SM8 CON CORRIDOIO ANTERIORE A 9 FILE DI POSTI

SM8 grandstand with front aisle - N. 9 of seat rows
SM8 Tribüne mit vorderem Gang - Nr. 9 von Platzreihen
Tribune SM8 avec couloir antérieur - N. 9 lignes de places assises
Tribuna SM8 con pasillo anterior - N. 9 filas de asientos

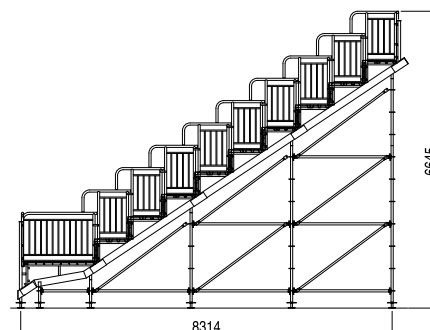

TRIBUNA SM8 CON CORRIDOIO ANTERIORE A 10 FILE DI POSTI

SM8 grandstand with front aisle - N. 10 of seat rows
SM8 Tribüne mit vorderem Gang - Nr. 10 von Platzreihen
Tribune SM8 avec couloir antérieur - N. 10 lignes de places assises
Tribuna SM8 con pasillo anterior - N. 10 filas de asientos

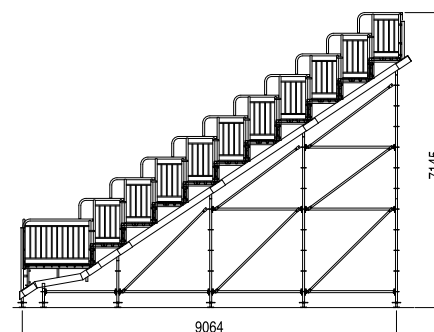

TRIBUNA SM8 CON CORRIDOIO ANTERIORE A 11 FILE DI POSTI

SM8 grandstand with front aisle - N. 11 of seat rows
SM8 Tribüne mit vorderem Gang - Nr. 11 von Platzreihen
Tribune SM8 avec couloir antérieur - N. 11 lignes de places assises
Tribuna SM8 con pasillo anterior - N. 11 filas de asientos

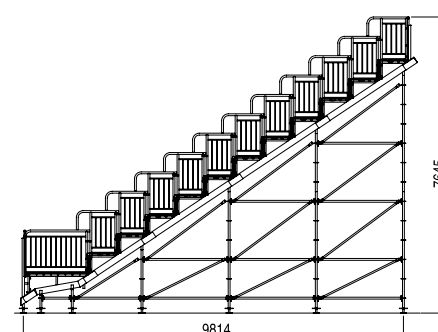

TRIBUNA SM8 CON CORRIDOIO ANTERIORE A 12 FILE DI POSTI

SM8 grandstand without front aisle - N. 12 of seat rows
Tribüne SM8 ohne vorderen Gang - Nr. 12 von Platzreihen
Tribune SM8 sans couloir antérieur - N. 12 lignes de places assises
Tribuna SM8 sin pasillo anterior - N. 12 filas de asientos

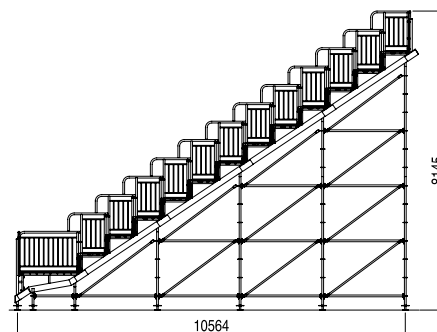

TRIBUNA SM8 CON CORRIDOIO ANTERIORE A 13 FILE DI POSTI

SM8 grandstand with front aisle - N. 13 of seat rows
SM8 Tribüne mit vorderem Gang - Nr. 13 von Platzreihen
Tribune SM8 avec couloir antérieur - N. 13 lignes de places assises
Tribuna SM8 con pasillo anterior - N. 13 filas de asientos

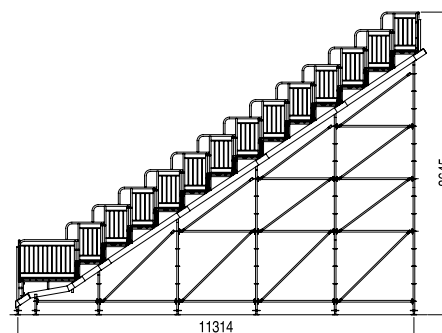

TRIBUNA SM8 CON CORRIDOIO ANTERIORE A 14 FILE DI POSTI

SM8 grandstand with front aisle - N. 14 of seat rows
SM8 Tribüne mit vorderem Gang - Nr. 14 von Platzreihen
Tribune SM8 avec couloir antérieur - N. 14 lignes de places assises
Tribuna SM8 con pasillo anterior - N. 14 filas de asientos

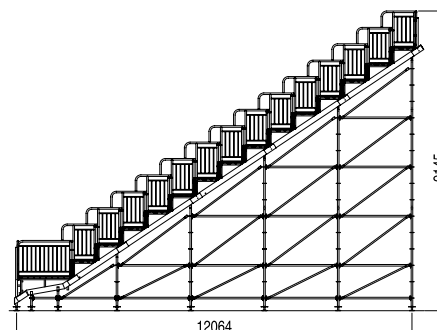

TRIBUNA SM8 CON CORRIDOIO ANTERIORE A 15 FILE DI POSTI

SM8 grandstand with front aisle - N. 15 of seat rows
SM8 Tribüne mit vorderem Gang - Nr. 15 von Platzreihen
Tribune SM8 avec couloir antérieur - N. 15 lignes de places assises
Tribuna SM8 con pasillo anterior - N. 15 filas de asientos

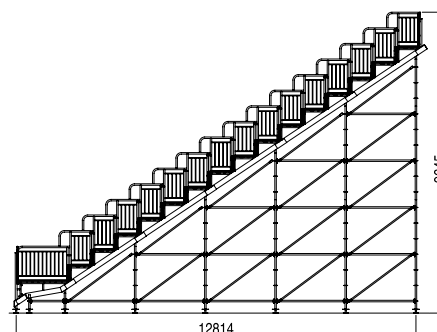

TRIBUNA SM8 CON CORRIDOIO ANTERIORE ED INTERMEDIO PER SCALE D'ACCESSO LATERALI A 15 FILE DI POSTI

SM8 grandstand with front and intermediate aisle for access side ladders - N. 15 of seat rows
SM8 Tribüne mit vorderem und mittlerem Gang für Seiteneingangstreppen - Nr. 15 von Platzreihen
Tribune SM8 avec couloir antérieur et mitoyen pour escaliers latéraux - N. 15 lignes de places assises
Tribuna SM8 con pasillos anterior e intermedio para escaleras de acceso lateral - N. 15 filas de asientos

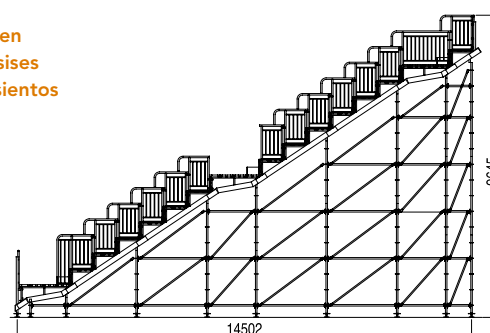

Tribune SM8: componenti comuni al sistema ponteggio

SM8 grandstand - standard scaffolding parts

SM8 Tribünen - Mit dem Gerüstsystem übereinstimmende Elemente

SM8 Tribunes - Composants communs au système d'échafaudage

SM8 Tribunes - Elementos comunes al sistema andamios

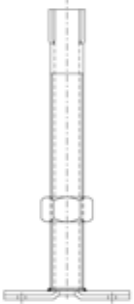
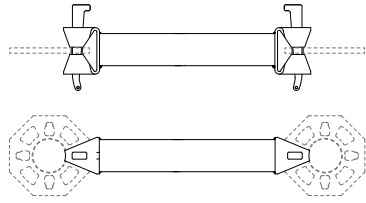
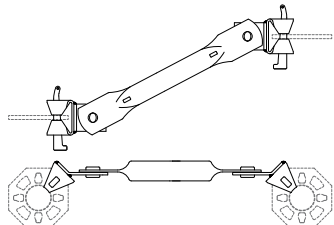
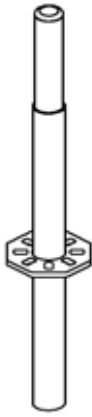
	nr. 1 Basetta regolabile da 330 mm, zincatura a caldo; 330 mm adjustable base jack, hot dip galvanized; Verstellbare Fußplatte 330 mm, feuerverzinkt; Verin de pie réglable de 330 mm, zingage à chaud; Base regulable de 330 mm, galvanizado en caliente.	cod. 3310605011	2,69 daN
	Basetta regolabile da 460 mm, zincatura elettrolitica; 460 mm adjustable base jack, electro-galvanized; Verstellbare Fußplatte 460 mm, galvanisch verzinkt; Verin de pie réglable de 460 mm, zingage électrolytique; Base regulable de 460 mm, galvanizado electrolítico.	cod. 3310606112	2,95 daN
	Basetta regolabile da 650 mm, tropicalizzazione; 650 mm adjustable base jack, tropicalized; Verstellbare Fußplatte 650 mm, tropenfest; Verin de pie réglable de 650 mm, tropicalisation; Base regulable de 650 mm, tropicalizada.	cod. 3060300016	7,00 daN
	nr. 2 Corrente da 810 mm, zincatura a caldo; 810 mm ledger, hot dip galvanized; Querbalken 810 mm, feuerverzinkt; Lisse de 810 mm, zingage à chaud; Larguero de 810 mm, galvanizado en caliente.	cod. 3150700291	3,60 daN
	Corrente da 1140 mm, zincatura a caldo; 1140 mm ledger, hot dip galvanized; Querbalken 1140 mm, feuerverzinkt; Lisse de 1140 mm, zingage à chaud; Larguero de 1140 mm, galvanizado en caliente.	cod. 3150300201	4,80 daN
	Corrente da 1800 mm, zincatura a caldo; 1800 mm ledger, hot dip galvanized; Querbalken 1800 mm, feuerverzinkt; Lisse de 1800 mm, zingage à chaud; Larguero de 1800 mm, galvanizado en caliente.	cod. 3150200251	7,35 daN
	nr. 3 Diagonale in vista 2000x1800 mm, zincatura a caldo; Vertical-diagonal brace 2000x1800 mm, hot dip galvanized; Vertikal- Diagonale 2000x1800, feuerverzinkt; Diagonale de façade 2000x1800 mm, zingage à chaud; Diagonal a vista 2000x1800 mm, galvanizado en caliente.	cod. 3150500121	6,96 daN
	nr. 4 Montante con spinotto da 1000 mm, zincatura a caldo; 1000 mm upright with pin, hot dip galvanized; Pfeiler mit Bolzen 1000 mm, feuerverzinkt; Montant avec cheville de 1000 mm, zingage à chaud; Montante con perno de 1000 mm, galvanizado en caliente.	cod. 3150100151	5,17 daN
	Montante con spinotto da 1500 mm, zincatura a caldo; 1500 mm upright with pin, hot dip galvanized; Pfeiler mit Bolzen 1500 mm, feuerverzinkt; Montant avec cheville de 1500 mm, zingage à chaud; Montante con perno de 1500 mm, galvanizado en caliente.	cod. 3150100141	7,52 daN
	Montante con spinotto da 2000 mm, zincatura a caldo; 2000 mm upright with pin, hot dip galvanized; Pfeiler mit Bolzen 2000 mm, feuerverzinkt; Montant avec cheville de 2000 mm, zingage à chaud; Montante con perno de 2000 mm, galvanizado en caliente.	cod. 3150100131	9,86 daN
	Montante con spinotto da 2500 mm, zincatura a caldo; 2500 mm upright with pin, hot dip galvanized; Pfeiler mit Bolzen 2500 mm, feuerverzinkt; Montant avec cheville de 2500 mm, zingage à chaud; Montante con perno de 2500 mm, galvanizado en caliente.	cod. 3150100121	12,20 daN
	Montante con spinotto da 3000 mm, zincatura a caldo; 3000 mm upright with pin, hot dip galvanized; Pfeiler mit Bolzen 3000 mm, feuerverzinkt; Montant avec cheville de 3000 mm, zingage à chaud; Montante con perno de 3000 mm, galvanizado en caliente.	cod. 3150100111	14,54 daN
	Montante con spinotto da 3500 mm, zincatura a caldo; 3500 mm upright with pin, hot dip galvanized; Pfeiler mit Bolzen 3500 mm, feuerverzinkt; Montant avec cheville de 3500 mm, zingage à chaud; Montante con perno de 3500 mm, galvanizado en caliente.	cod. 3150100201	16,86 daN

Nota: il peso si riferisce ai valori di spessore nominali. **Note:** the weight refers to nominal gage values. **Anmerkung:** Das Gewicht bezieht sich auf die nominalen Werte der Dicke. **Note:** le poids se réfère aux valeurs d'épaisseur nominale. **Nota:** el peso se refiere a los valores de espesor nominal.



divisione Ponteggi Dalmine

Tribune SM8: componenti speciali per il sistema tribune

SM8 grandstand - special parts for grandstand installation

SM8 Tribünen - Spezialelemente für das Tribünensystem

SM8 Tribunes - Composants spéciaux pour le système des tribunes

SM8 Tribunas - piezas especiales para el sistema tribunas

	<p>nr. 1 Corrente per campi da 1250 mm, zincatura a caldo; 1250 mm ledger, hot dip galvanized; Querbalken 1250 mm, feuerverzinkt; Lisse de 1250mm, zingage à chaud; Larguero de 1250 mm, galvanizado en caliente.</p>	cod. 3150500411	5,44 daN
	<p>Corrente per campi da 2250 mm, zincatura a caldo; 2250 mm ledger, hot dip galvanized; Querbalken 2250 mm, feuerverzinkt; Lisse de 2250mm, zingage à chaud; Larguero de 2250 mm, galvanizado en caliente.</p>	cod. 3150500401	9,04 daN
	<p>nr. 2 Cosciale per corridoio da 1564 mm, h=500 mm per tavole da 370x65 mm, zincatura a caldo; 1564-mm aisle stringer, h=500 mm for 370x65-mm planks, hot dip galvanized; Treppenwange für Korridore 1564 mm, H=500 mm für Bretter von 370x65 mm, feuerverzinkt; Cuissard pour couloir de 1564 mm, h=500 mm pour planches de 370x65 mm, zingage à chaud; Zanca para pasillo de 1564 mm, h=500 mm para tablas de 370x65 m, galvanizado en caliente.</p>	cod. 3310011041	25,73 daN
	<p>nr. 3 Cosciale per gradino da 750 mm, h=500 mm, fila di partenza, zincatura a caldo; 750-mm step stringer, h=500 mm, first row, hot dip galvanized; Treppenwange für Stufen 750 mm, H=500 mm, erste Reihe, feuerverzinkt; Cuissard pour marche de 750 mm, h=500 mm, rang de départ, zingage à chaud; Zanca para peldaño de 750 mm, h=500 mm, fila de salida, galvanizado en caliente.</p>	cod. 3310011001	8,85 daN
	<p>nr. 4 Cosciale per gradino da 750 mm, h=500 mm, 1 fila, zincatura a caldo; 750-mm step stringer, h=500 mm, 1 row, hot dip galvanized; Treppenwange für Stufen 750 mm, H=500 mm, 1 Reihe, feuerverzinkt; Cuissard pour marche de 750 mm, h=500 mm, 1 rang, zingage à chaud; Zanca para peldaño de 750 mm, h=500 mm, 1 fila, galvanizado en caliente.</p>	cod. 3310011011	15,04 daN
	<p>nr. 5 Cosciale per gradino da 750 mm, h=500 mm, 2 file, zincatura a caldo; 750-mm step stringer, h=500 mm, 2 rows, hot dip galvanized; Treppenwange für Stufen 750 mm, H=500 mm, 2 Reihen, feuerverzinkt; Cuissard pour marche de 750 mm, h=500 mm, 2 rangs, zingage à chaud; Zanca para peldaño de 750mm, h=500 mm 2 filas, galvanizado en caliente.</p>	cod. 3310011021	26,37 daN
	<p>nr. 6 Cosciale per gradino da 750 mm, h=500 mm, 3 file, zincatura a caldo; 750-mm step stringer, h=500 mm, 3 rows, hot dip galvanized; Treppenwange für Stufen 750 mm, H=500 mm, 3 Reihen, feuerverzinkt; Cuissard pour marche de 750 mm, h=500 mm, 3 rangs, zingage à chaud; Zanca para peldaño de 750 mm, h=500 mm, 3 filas, galvanizado en caliente.</p>	cod. 3310011031	37,17 daN



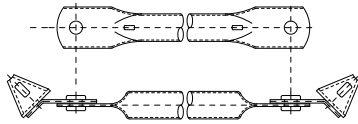

nr. 7 Diagonale in vista da 2250x1000 mm, zincatura a caldo;
 Vertical-diagonal brace 2250x1000 mm, hot dip galvanized;
 Vertikal- Diagonale 2250x1000, feuerverzinkt;
 Diagonale de façade 2250x1000 mm, zingage à chaud;
 Diagonal a vista 2250x1000 mm, galvanizado en caliente. cod. 3150500261 6,60 daN

Diagonale in vista da 2250x1500 mm, zincatura a caldo;
 Vertical-diagonal brace 2250x1500 mm, hot dip galvanized;
 Vertikal- Diagonale 2250x1500, feuerverzinkt;
 Diagonale de façade 2250x1500 mm, zingage à chaud;
 Diagonal a vista 2250x1500 mm, galvanizado en caliente. cod. 3150500221 6,96 daN

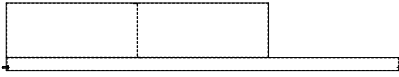

nr. 8 Gradino di smistamento da 370x1200 mm, h=250 mm, zincatura a caldo;
 370x1200-mm runaway step, h=250 mm, hot dip galvanized;
 Verteilerstufe 370x1200 mm, H=250 mm, feuerverzinkt;
 Marche de division de 370x1200 mm, h=250 mm, zingage à chaud;
 Peldaño de división de 370x1200 mm, h=250mm, galvanizado en caliente. cod. 3310010021 24,69 daN

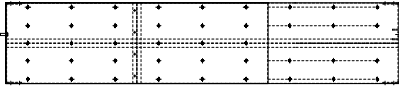

nr. 9 Gradino per scala da 300x1200 mm, zincatura a caldo;
 300x1200-mm staircase step, hot dip galvanized;
 Treppenstufe 300x1200 mm, feuerverzinkt;
 Marche pour escalier de 300x1200 mm, zingage à chaud;
 Peldaño para escalera de 300x1200 mm, galvanizado en caliente. cod. 3310013071 8,75 daN

nr. 10 Innesto basetta per scale, zincatura a caldo;
 Staircase base clutch, hot dip galvanized;
 Sockelverbindung für die Treppe, feuerverzinkt;
 Clabot à patte pour escalier, zingage à chaud;
 Junta placa de bornes para escaleras, galvanizado en caliente. cod. 3310013061 1,19 daN

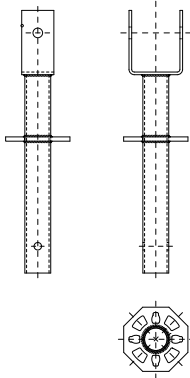

nr. 11 Montante per cosciali, h=340 mm, zincatura a caldo;
 Stringer upright, h=340 mm, hot dip galvanized;
 Pfosten für Treppenwangen, H=340 mm, feuerverzinkt;
 Montant pour cuissards, h=340 mm, zingage à chaud;
 Montante para zanca, h=340 mm, galvanizado en caliente. cod. 3310011081 2,35 daN

Montante per cosciali, h=400 mm, zincatura a caldo;
 Stringer upright, h=400 mm, hot dip galvanized;
 Pfosten für Treppenwangen, H=400 mm, feuerverzinkt;
 Montant pour cuissards, h=400 mm, zingage à chaud;
 Montante para zancas, h=400 mm, galvanizado en caliente. cod. 3310011091 2,57 daN

Montante per cosciali corridoio, h=500, zincatura a caldo;
 Aisle stringer post, h=500, hot dip galvanized;
 Pfosten für Korridor-Treppenwangen, H=500, feuerverzinkt;
 Montant pour cuissards couloir, h=500 mm, zingage à chaud;
 Montante para zancas pasillo, h =500, galvanizado en caliente. cod. 3310011101 2,91 daN

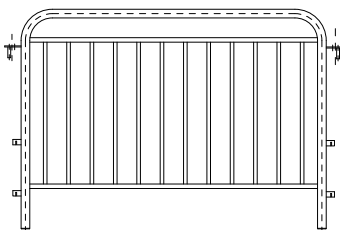

nr. 12 Parapetto anteriore/posteriore, zincatura a caldo;
 Front/rear guard rail, hot dip galvanized;
 Brüstung vorne/hinten, feuerverzinkt;
 Parapet antérieur/postérieur, zingage à chaud;
 Parapeto anterior/posterior, galvanizado en caliente. cod. 3310012061 17,64 daN

nr. 13 Parapetto frontale per scala, zincatura a caldo;
 Front guard rail for staircase, hot dip galvanized;
 Frontbrüstung für Treppe, feuerverzinkt;
 Parapet frontal pour escalier, zingage à chaud;
 Parapeto frontal para escalera, galvanizado en caliente. cod. 3310014001 15,66 daN

nr. 14 Parapetto frontale per interno scala, zincatura a caldo;
 Front guard rail for staircase, inside, hot dip galvanized;
 Frontbrüstung für die Innentreppe, feuerverzinkt;
 Parapet frontal pour intérieur escalier, zingage à chaud;
 Parapeto frontal para interno escalera, galvanizado en caliente. cod. 3310014031 9,27 daN



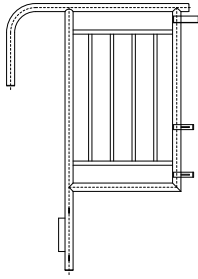

- nr. 15 Parapetto laterale h=500 mm, zincatura a caldo;** cod. 3310012011 18,73 daN
 Side guard rail h=500 mm, hot dip galvanized;
 Seitenbrüstung H=500 mm, feuerverzinkt;
 Parapet latéral h=500 mm, zingage à chaud;
 Parapeto lateral h=500 mm, galvanizado en caliente.

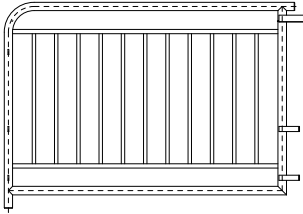

- nr. 16 Parapetto laterale anteriore per corridoio da 1564 mm, h=500 mm, zincatura a caldo;** cod. 3310012041 24,09 daN
 1564-mm side-front aisle guard rail, h=500 mm, hot dip galvanized;
 Vordere Seitenbrüstung für Korridore 1564 mm, H=500 mm, feuerverzinkt;
 Parapet latéral antérieur pour couloir de 1564 mm, h=500 mm, zingage à chaud;
 Parapeto lateral anterior para pasillo de 1564 mm, h=500, galvanizado en caliente.

- nr. 17 Parapetto laterale finale h=500 mm, zincatura a caldo;** cod. 3310012021 17,58 daN
 Side guard rail, end, h=500 mm, hot dip galvanized;
 Endseitenbrüstung H=500 mm, feuerverzinkt;
 Parapet latéral final h=500 mm, zingage à chaud;
 Parapeto lateral final h=500 mm, galvanizado en caliente.

- nr. 18 Parapetto laterale iniziale h=500 mm, zincatura a caldo;** cod. 3310012001 16,40 daN
 Side guard rail, start, h=500 mm, hot dip galvanized;
 Startseitenbrüstung H=500 mm, feuerverzinkt;
 Parapet latéral initial h=500 mm, zingage à chaud;
 Parapeto lateral inicial h=500 mm, galvanizado en caliente.

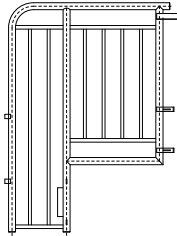

- nr. 19 Parapetto laterale per scala da 750x500 mm, zincatura a caldo;** cod. 3310012031 29,24 daN
 Side guard rail, staircase, 750x500 mm, hot dip galvanized;
 Seitenbrüstung für die Treppe 750x500 mm, feuerverzinkt;
 Parapet latéral pour escalier de 750x500 mm, zingage à chaud;
 Parapeto lateral para escalera de el 750x500 mm, galvanizado en caliente.

- nr. 20 Parapetto laterale per scala, zincatura a caldo;** cod. 3310014011 17,69 daN
 Side guard rail for staircase, hot dip galvanized;
 Seitenbrüstung für die Treppe, feuerverzinkt;
 Parapet latéral pour escalier, zingage à chaud;
 Parapeto lateral para escalera, galvanizado en caliente.

- nr. 21 Parapetto laterale per corridoio da 1564 mm, h=500 mm, zincatura a caldo;** cod. 3310012051 25,29 daN
 1564-mm front aisle guard rail, h=500 mm, hot dip galvanized;
 Seitenbrüstung für Korridore 1564 mm, H=500 mm, feuerverzinkt;
 Parapet latéral pour couloir de 1564 mm, h=500 mm, zingage à chaud;
 Parapeto lateral para pasillo de 1564mm, h=500mm, galvanizado en caliente.

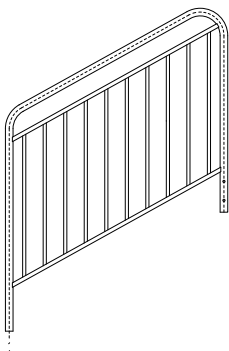

- nr. 22 Parapetto per rampa scala 3 gradini, zincatura a caldo;** cod. 3310014051 15,73 daN
 Guard rail for staircase ramp, 3 steps, hot dip galvanized;
 Brüstung für die Treppenrampe, 3 Stufen, feuerverzinkt;
 Parapet pour rampe d'escalier 3 marches, zingage à chaud;
 Parapeto para rampa de escalera 3 peldaños, galvanizado en caliente.

- Parapetto per rampa scala 5 gradini, zincatura a caldo;** cod. 3310014021 22,58 daN
 Guard rail for staircase ramp, 5 steps, hot dip galvanized;
 Brüstung für die Treppenrampe, 5 Stufen, feuerverzinkt;
 Parapet pour rampe d'escalier 5 marches, zingage à chaud;
 Parapeto para rampa escalera 5 peldaños, galvanizado en caliente.

- Parapetto per rampa scala 6 gradini, zincatura a caldo;** cod. 3310014041 25,36 daN
 Guard rail for staircase ramp, 6 steps, hot dip galvanized;
 Brüstung für die Treppenrampe, 6 Stufen, feuerverzinkt;
 Parapet pour rampe d'escalier 6 marches, zingage à chaud;
 Parapeto para rampa escalera 6 peldaños, galvanizado en caliente.

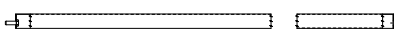

- nr. 23 Parapiede per gradinate da 210x1800 mm, h=40 mm, zincatura a caldo;** cod. 3310010091 4,82 daN
 210x1800-mm grandstands toeboard, h=40 mm, hot dip galvanized;
 Fußtritt für Stufen 210x1800 mm, H=40 mm, feuerverzinkt;
 Para-pied pour gradins de 210x1800 mm, h=40 mm, zingage à chaud;
 Rodapié para escalinatas de 210x1800 mm, h=40mm, galvanizado en caliente.

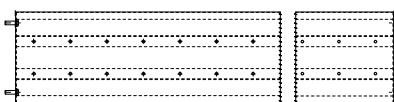

- Parapiede per gradinate da 360x1800 mm, h=40 mm, zincatura a caldo;** cod. 3310010061 9,02 daN
 360x1800-mm grandstands toeboard, h=40 mm, hot dip galvanized;
 Fußtritt für Stufen 360x1800 mm, H=40 mm, feuerverzinkt;
 Para-pied pour gradins de 360x1800 mm, h=40 mm, zingage à chaud;
 Rodapié para escalinatas de 210x1800 mm, h=40mm, galvanizado en caliente.



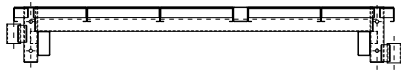

nr. 24 Pianerottolo scala, zincatura a caldo;
Staircase floor, hot dip galvanized;
Treppenabsatz, feuerverzinkt;
Palier escalier, zingage à chaud;
Rellano escalera, galvanizado en caliente.

cod. 3310013001 85,45 daN

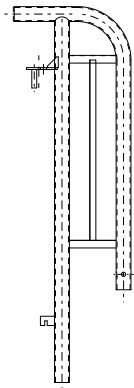

nr. 25 Raccordo parapetto anteriore per scala, zincatura a caldo;
Junction for staircase front guard rail, hot dip galvanized;
Verbindungsglied für vordere Treppenbrüstung, feuerverzinkt;
Raccordement parapet antérieur pour escalier, zingage à chaud;
Empalme parapeto anterior para escalera, galvanizado en caliente.

cod. 3310012071 9,22 daN

nr. 26 Raccordo parapetto anteriore per scala, zincatura a caldo;
Junction for staircase front guard rail, hot dip galvanized;
Verbindungsglied für vordere Treppenbrüstung, feuerverzinkt;
Raccordement parapet antérieur pour escalier, zingage à chaud;
Empalme parapeto anterior para escalera, galvanizado en caliente.

cod. 3310014061 3,79 daN

nr. 27 Raccordo parapetto anteriore per scala, zincatura a caldo;
Junction for staircase front guard rail, hot dip galvanized;
Verbindungsglied für vordere Treppenbrüstung, feuerverzinkt;
Raccordement parapet antérieur pour escalier, zingage à chaud;
Empalme parapeto anterior para escalera, galvanizado en caliente.

cod. 3310014071 2,61 daN

nr. 28 Raccordo parapetto anteriore per scala, zincatura a caldo;
Junction for staircase front guard rail, hot dip galvanized;
Verbindungsglied für vordere Treppenbrüstung, feuerverzinkt;
Raccordement parapet antérieur pour escalier, zingage à chaud;
Empalme parapeto anterior para escalera, galvanizado en caliente.

cod. 3310014081 8,64 daN

nr. 29 Raccordo parapetto anteriore per scala, zincatura a caldo;
Junction for staircase front guard rail, hot dip galvanized;
Verbindungsglied für vordere Treppenbrüstung, feuerverzinkt;
Raccordement parapet antérieur pour escalier, zingage à chaud;
Empalme parapeto anterior para escalera, galvanizado en caliente.

cod. 3310014091 8,47 daN



nr. 30 Raccordo parapetto anteriore per scala, zincatura a caldo;
Junction for staircase front guard rail, hot dip galvanized;
Verbindungsglied für vordere Treppenbrüstung, feuerverzinkt;
Raccordement parapet antérieur pour escalier, zingage à chaud;
Empalme parapeto anterior para escalera, galvanizado en caliente.

cod. 3310014101 8,48 daN

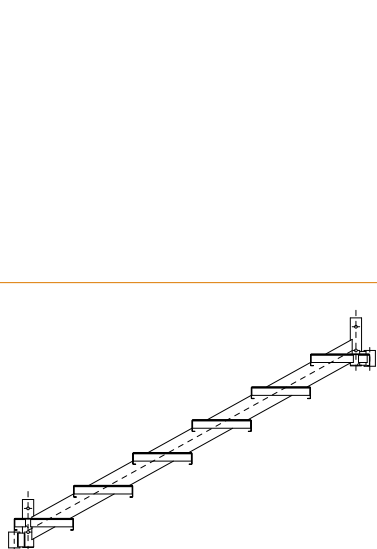

nr. 31 Rampa scala 6 gradini, zincatura a caldo;
Staircase ramp, 6 steps, hot dip galvanized;
Treppenrampe, 6 Stufen, feuerverzinkt;
Rampe d'escalier 6 marches, zingage à chaud;
Rampa escalera 6 peldaños, galvanizado en caliente.

cod. 3310013021 78,38 daN

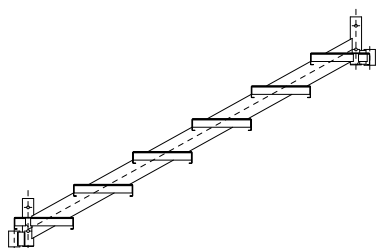

nr. 32 Rampa scala 5 gradini, zincatura a caldo;
Staircase ramp, 5 steps, hot dip galvanized;
Treppenrampe, 5 Stufen, feuerverzinkt;
Rampe d'escalier 5 marches, zingage à chaud;
Rampa escalera 5 peldaños, galvanizado en caliente.

cod. 3310013011 65,90 daN

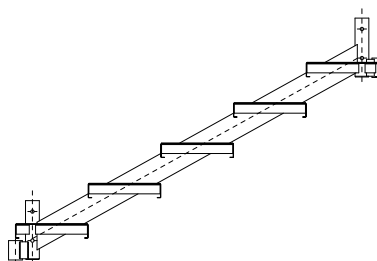

nr. 33 Rampa scala 3 gradini, zincatura a caldo;
Staircase ramp, 3 steps, hot dip galvanized;
Treppenrampe, 3 Stufen, feuerverzinkt;
Rampe d'escalier 3 marches, zingage à chaud;
Rampa escalera 3 peldaños, galvanizado en caliente.

cod. 3310013031 41,11 daN

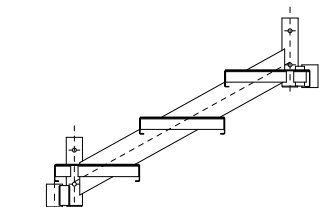

nr. 34 Rampa scala 2 gradini di compenso, zincatura a caldo;
Staircase ramp, 2 filler steps, hot dip galvanized;
Treppenrampe, 2 Kompensationsstufen, feuerverzinkt;
Rampe d'escalier 2 marches de remplissage, zingage à chaud;
Rampa escalera 2 peldaños de compensación, galvanizado en caliente.

cod. 3310013041 25,72 daN

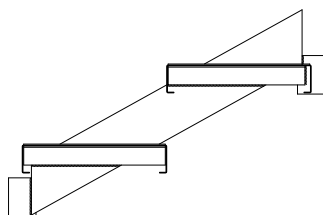

nr. 35 Rampa scala 1 gradino di compenso, zincatura a caldo;
Staircase ramp, 1 filler step, hot dip galvanized;
Treppenrampe, 1 Kompensationsstufe, feuerverzinkt;
Rampe d'escalier 1 marche de remplissage, zingage à chaud;
Rampa escalera 1 peldaño de compensación, galvanizado en caliente.

cod. 3310013051 13,29 daN

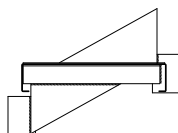

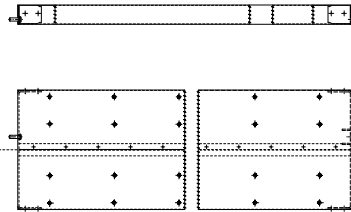

nr. 36 Tagliere-panca da 370x1800 mm, zincatura a caldo;
 370x1800-mm plank-bench, hot dip galvanized;
 Bank aus Planken 370x1800 mm, feuerverzinkt;
 Planche-banc de 370x1800 mm, zingage à chaud;
 Losa-banco de 370x1800 mm, galvanizado en caliente.

cod. 3310010011 12,13 daN

nr. 37 Tavola di compenso per corridoio da 65 mm, h=60 mm, zincatura a caldo;
 65-mm aisle filler plank, h=60 mm, hot dip galvanized;
 Kompensationsplanke für Korridor 65 mm, H=60 mm;
 Planche de remplissage pour couloir de 65 mm, h=60 mm, zingage à chaud;
 Tabla de compensación para pasillo de 65 mm, h=60 mm, galvanizado en caliente.

cod. 3310010081 6,82 daN

nr. 38 Tavola di compenso per scala inferiore, zincatura a caldo;
 Lower staircase filler plank, hot dip galvanized;
 Füllplanke für untere Treppe, feuerverzinkt;
 Planche de remplissage pour escalier inférieur, zingage à chaud;
 Tabla de compensación para escalera inferior, galvanizado en caliente.

cod. 3310010041 6,95 daN

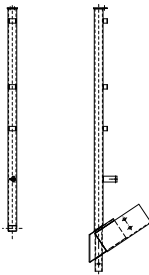

nr. 39 Terminale cosciale anteriore con montante parapetto, zincatura a caldo;
 Front stringer end with guard rail post, hot dip galvanized;
 Vordere Endtreppenwangen mit Brüstungspfosten, feuerverzinkt;
 Cuissard terminal antérieur avec montant parapet, zingage à chaud;
 Terminal zanca anterior con montante parapeto, galvanizado en caliente.

cod. 3310011051 16,94 daN

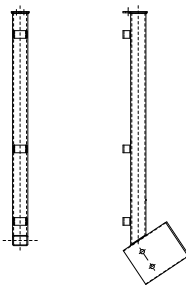

nr. 40 Terminale cosciale posteriore con montante parapetto, zincatura a caldo;
 Rear stringer end with guard rail post, hot dip galvanized;
 Vordere Endtreppenwangen mit Brüstungspfosten, feuerverzinkt;
 Cuissard terminal postérieur avec montant parapet, zingage à chaud;
 Terminal zanca anterior con montante parapeto, galvanizado en caliente.

cod. 3310011061 32,00 daN

nr. 41 Terminale corridoio da 1564 mm, zincatura a caldo;
 1564-mm aisle end element, hot dip galvanized;
 Endkorridor 1564 mm, feuerverzinkt;
 Couloir terminal de 1564 mm, zingage à chaud;
 Terminal pasillo de 1564 mm, galvanizado en caliente.

cod. 3310014111 4,60 daN

nr. 42 Terminale parapiede per gradinate da 210 mm, zincatura a caldo;
 210-mm grandstands toeboard end, hot dip galvanized;
 Endfußtritt für Stufen 210 mm, feuerverzinkt;
 Para-pied terminal pour gradins de 210 mm, zingage à chaud;
 Terminal rodapié para escalinatas de 210 mm, galvanizado en caliente.

cod. 3310011071 0,49 daN

Terminale parapiede per gradinate da 360 mm, h=40 mm, zincatura a caldo;
 360-mm grandstands toeboard end, h=40 mm, hot dip galvanized;
 Endfußtritt für Stufen 360 mm, H=40 mm, feuerverzinkt;
 Para-pied terminal pour gradins de 360 mm, h=40 mm, zingage à chaud;
 Terminal rodapié para escalinatas de 360 mm, h=40 mm, galvanizado en caliente.

cod. 3310010071 0,82 daN

nr. 43 Terminali gradini da 750 mm, h=60 mm, zincatura a caldo;
 750-mm step ends, h=60 mm, hot dip galvanized;
 Endstufen 750 mm, H=60 mm, feuerverzinkt;
 Marches terminales de 750 mm, h=60 mm, zingage à chaud;
 Terminal peldaños de 750 mm, h=60 mm, galvanizado en caliente.

cod. 3310010031 2,20 daN

Nota: il peso si riferisce ai valori di spessore nominali. **Note:** the weight refers to nominal gage values. **Anmerkung:** Das Gewicht bezieht sich auf die nominalen Werte der Dicke. **Note:** le poids se réfère aux valeurs d'épaisseur nominale. **Nota:** el peso se refiere a los valores de espesor nominal.



divisione Ponteggi Dalmine

